

1

Dati generali		
Comune di Vigo di Fassa C.C. Vigo di Fassa	Località: Roncon P.ed 428-1	
Analisi		
1. Tipologia Funzionale	Tabià	
2. Epoca di costruzione	Dopo 1945	
3. Uso attuale	Uso agricolo	
4. Grado di utilizzo	In uso permanente	
5. Caratteristiche edificio	Tipo costruttivo	Misto pietra-legno
	Volume	
	Elementi in aggetto	
	Tetto	Con trave di colmo
	Manto di copertura	Cotto
	Accessori tetto	
	Serramenti fori	
	Finiture intonaco	A raso civile
Particolari di pregio		
6. Tipologia architettonica	Modificata	
7. Stato conservazione	Discreta	
8. Pertinenze	Verde	A verde aperto
	Auto	
	Altri manufatti di servizio	
9. Reti tecnologiche	Acqua	Assente
	Acque reflue	Assente
10. Viabilità	Accesso all'area	Forestale
	Accesso all'edificio	Pista
11. Legislazione (vincoli)		
Progetto		
1. Categoria di intervento	RISANAMENTO CONSERVATIVO	
2. Note:	<p>Interferenza con il SIC Roncon Cod IT3120084. Gli interventi devo rispettare le seguenti prescrizioni previste dalla relazione di incidenza ambientale allegata al PRG:</p> <ul style="list-style-type: none"> - Non devono essere previsti approvvigionamenti idrici ne nuova viabilità; - La realizzazione di eventuali servizi igienici e relativi scarichi sono subordinati all'esito di una specifica valutazione di incidenza da redigere in fase progettuale. Lo smaltimento delle acque reflue è ammesso solo con il metodo della fitodepurazione tramite "imhof" o tramite fosse a tenuta; - La sistemazione delle pertinenza esterne deve mantenere il rapporto diretto con l'ambiente naturale salvaguardando le aree a prato. È da evitare la coltivazione ad orto. - I lavori non possono essere realizzati nel periodo tardo primaverile per evitare il possibile disturbo alla fauna. 	

Documentazione fotografica



Nord



Est



Sud



Ovest

Carta tecnica (1:10.000)

N° foglio 099146 (CTP 1.1/93)

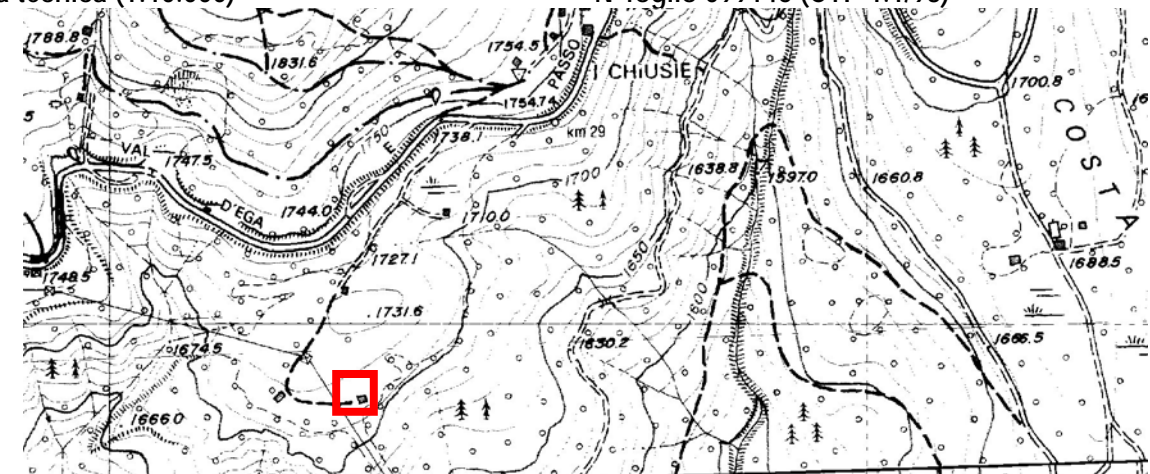

Dimensioni

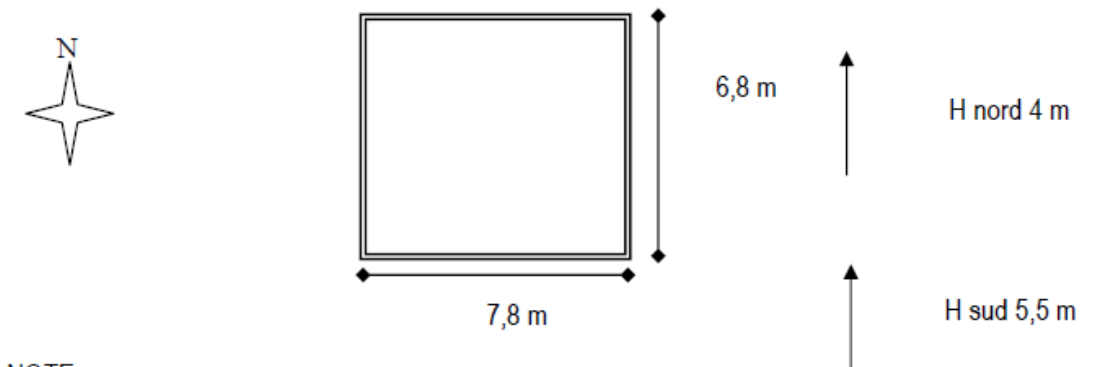

NOTE: